

HUBER Bogenpresse B-PRESS

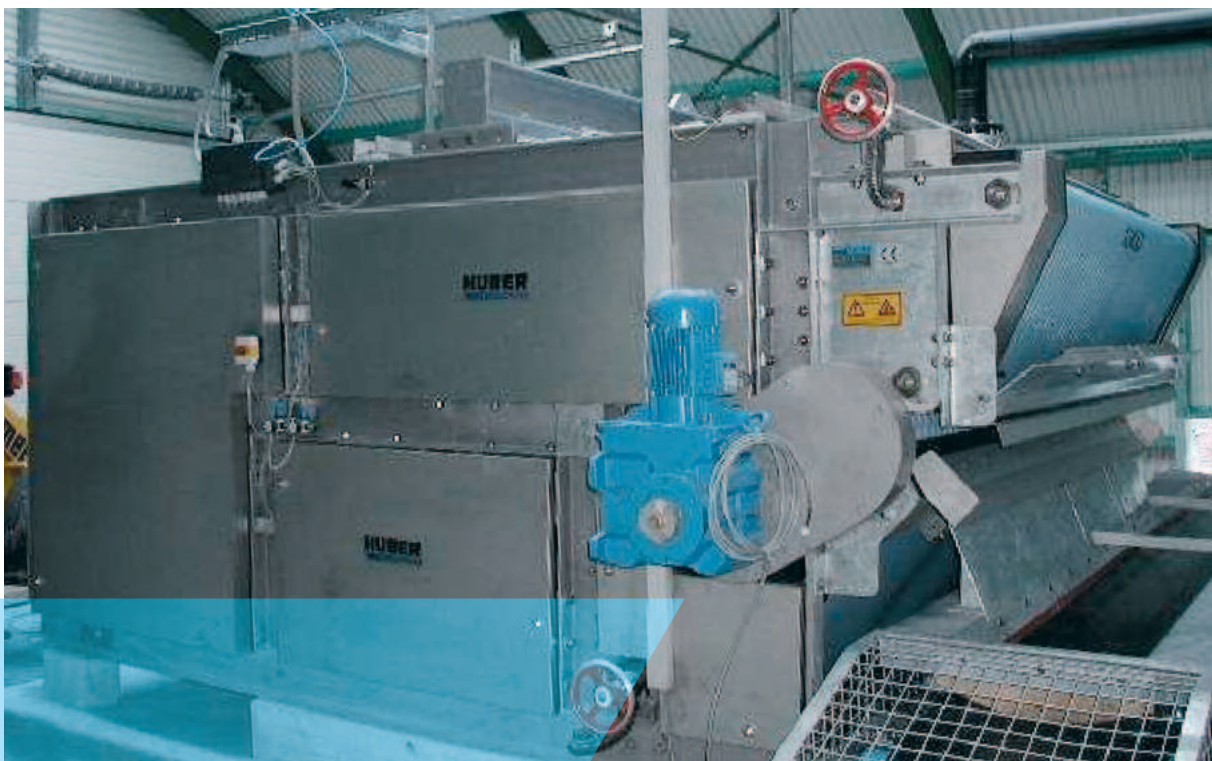

- Hochleistungssiebbandpresse für kommunale und industrielle Schlämme
- Eindicken und Entwässern in einem Arbeitsgang mit der HUBER Bogenpresse BS Kombi

» Die Maschinen – die Vorteile

Die neue HUBER Bogenpresse B-PRESS

Eine neue und verlängerte, durch Schikanen unterstützte Hochleistungs-Vorentwässerungszone, die spezielle Bogenzone, sowie zwei gelochte Entwässerungswalzen garantieren eine optimale Vorbehandlung und Kompaktierung des geflockten Schlammes, so dass er in der nachfolgenden Hochdruckzone mit zusätzlichen 4, 6, 8 oder 10 im Durchmesser abnehmenden Presswalzen, höchsten Pressdrücken ausgesetzt werden kann. Dies garantiert höchste Feststoffgehalte im Filterkuchen. Die Maschine ist mit großen, abnehmbaren Abdeckungen versehen, so dass eine gute Zugänglichkeit zu den beweglichen Teilen ermöglicht wird.

Die HUBER Bogenpresse B-PRESS BS Kombi

Bei der Kombiversion wird ein HUBER Bandeindicker DrainBelt auf die HUBER Bogenpresse B-PRESS gesetzt. Der zu entwässernde Schlamm wird auf dem Bandeindicker zunächst voreingedickt. Der eingedickte Schlamm wird dann direkt auf die Vorentwässerungszone der Bogenpresse übergeben und durchläuft dort zur eigentlichen Entwässerung die Presswalzenzone. Durch

diese Kombination von Eindickung und Entwässerung können Durchsatzleistungen von bis zu 80 m³/h pro Anlage realisiert werden.

Ein weiterer Vorteil ist, dass für die Eindickung und anschließende Entwässerung nur eine einmalige Flockungsmittelzugabe erforderlich ist.

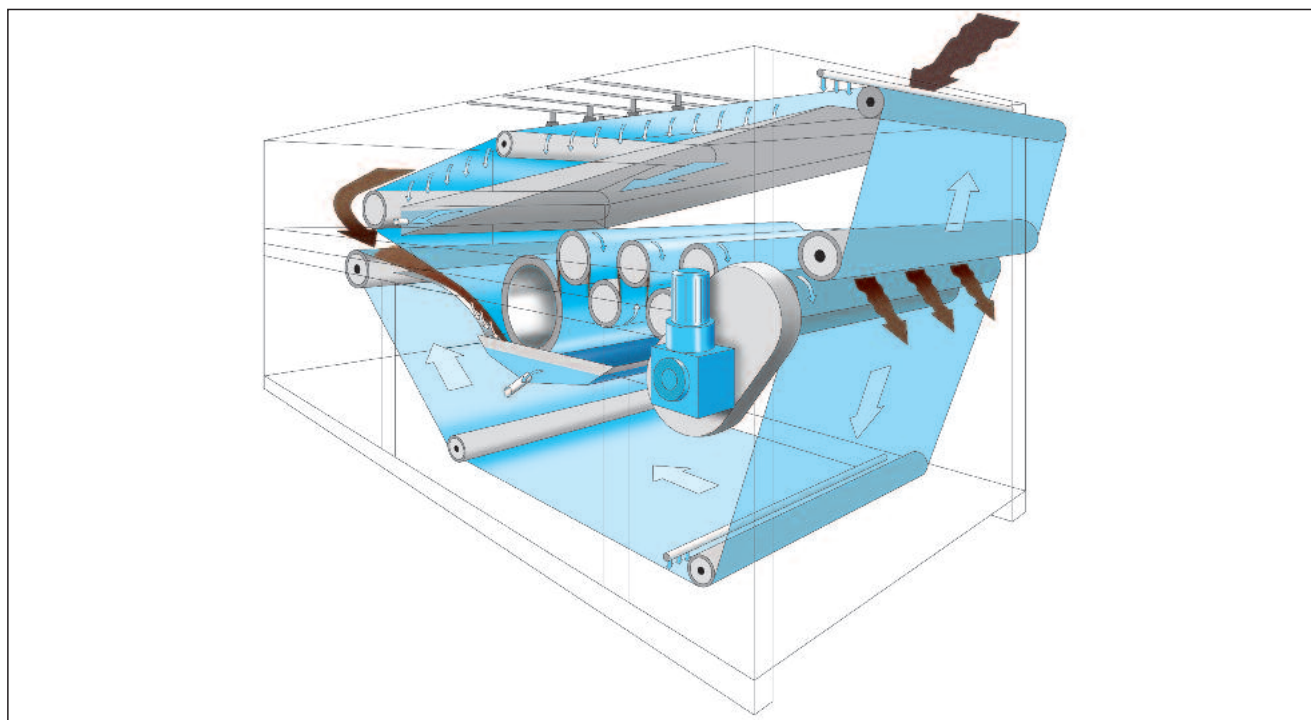

HUBER Bogenpresse B-PRESS mit 8 Walzen-Presszone

HUBER SE

Industriepark Erasbach A1 · D-92334 Berching
Telefon: + 49 - 84 62 - 201 - 0 · Fax: + 49 - 84 62 - 201 - 810
info@huber.de · Internet: www.huber.de

Technische Änderungen vorbehalten
0,15 / 4 – 5.2016 – 11.2003

HUBER Bogenpresse B-PRESS