

[Home](#) ■ [HUBER Report](#) ■ [Mikrosiebung/Filtration](#) ■

[Produktvorstellung des HUBER Trommelsieb LIQUID: Steigende Anforderungen benötigen angepasste Lösungen](#)

Produktvorstellung des HUBER Trommelsieb LIQUID: Steigende Anforderungen benötigen angepasste Lösungen

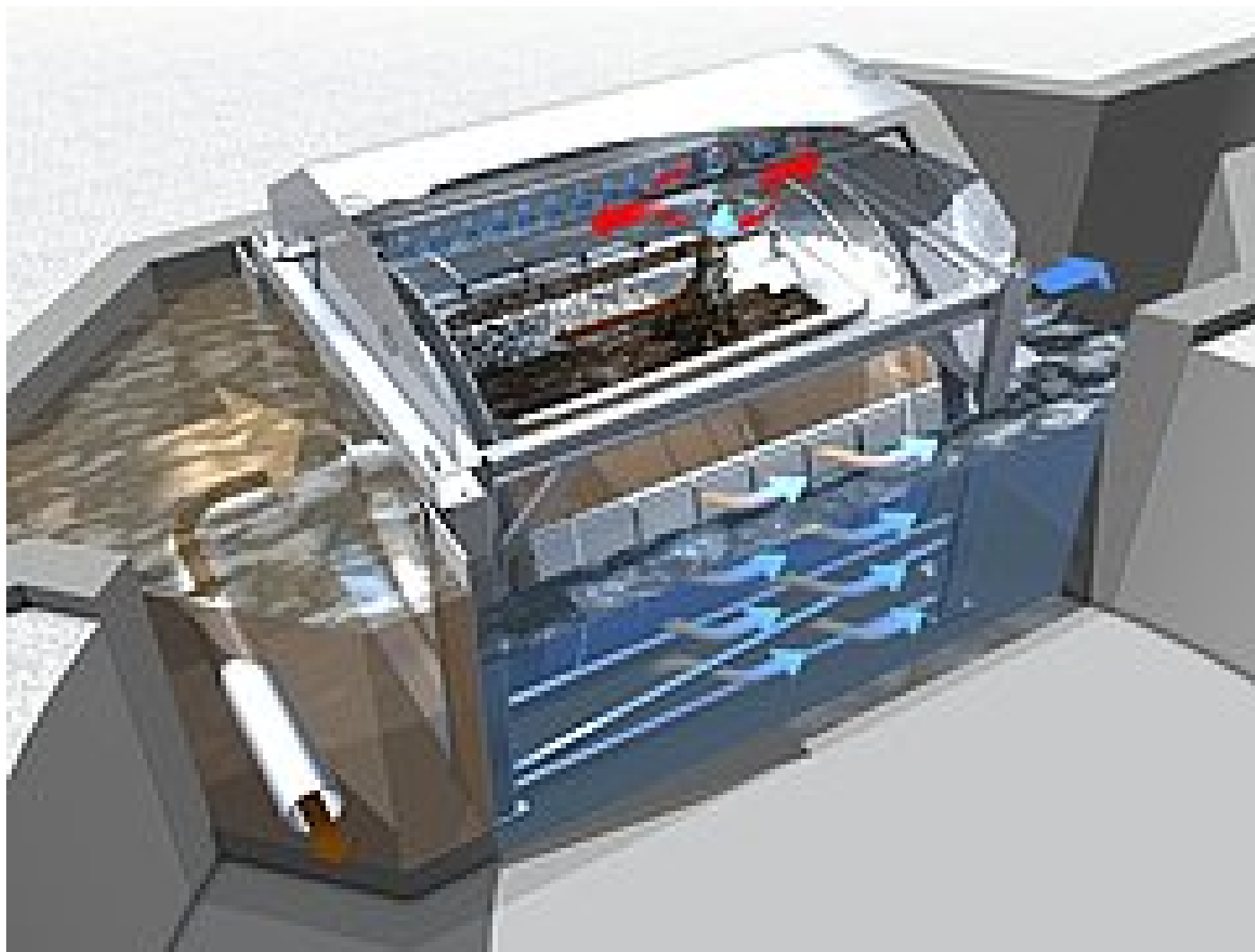

Systemzeichnung des HUBER Trommelsieb LIQUID

Die HUBER Siebanlagen blicken auf eine lange Tradition zurück. Seit über 30 Jahren wird die bewährte ROTAMAT® Maschinentechnik weltweit erfolgreich eingesetzt. Um den sich stetig ändernden Anforderungen sowie den verschiedenen Randbedingungen gerecht zu werden, entwickelt HUBER die Rechen- und Siebanlagen permanent weiter. So kamen zur ROTAMAT® Familie die bekannten Stufenrechen STEP SCREEN® sowie die Rechensysteme der MAX-Familie hinzu. **Die Forderung des Marktes nach immer besserer Abscheidung bei gleichzeitig großen Durchsatzmengen veranlasste HUBER zur Entwicklung des HUBER Trommelsiebes LIQUID.**

Die Situation

Sowohl in der kommunalen als auch in der industriellen Abwasserreinigung ist eine mechanische Vorreinigung mit Abtrennung der Grobstoffe sowie einer Entnahme der Schwimm-, Sink-, und Schwebstoffe notwendig.

Je nach Abwasserreinigungsverfahren sind dabei unterschiedliche Anforderungen an die Abscheideleistung der mechanischen Vorreinigung zu stellen. Speziell Anlagen, welche nach dem Membranbelebungsverfahren arbeiten, stellen dabei höchste Anforderungen an die Abtrennung aller Störstoffe.

Für eine wirtschaftliche Lösung muss die gewählte Maschinentechnik nicht nur die geforderte Abscheideleistung einhalten, sondern

sich auch durch eine möglichst hohen Durchsatz bei gleichzeitig höchster Betriebssicherheit auszeichnen.

Unsere Lösung: HUBER Trommelsieb LIQUID

Das HUBER Trommelsieb LIQUID ist eine Siebmaschine, welcher in verschiedenen Ausführungsformen verfügbar ist und somit für zahlreiche Anwendungen der festflüssig Trennung geeignet ist. Die horizontale Trommel wird je nach Anwendungsfall mit Maschengewebe, Spaltsieb oder Lochblech bestückt.

Funktionsprinzip

Das HUBER Trommelsieb LIQUID zeichnet sich durch einen horizontal im Gerinne oder in einem Behälter angeordneten Siebkorb aus, der von Innen nach Außen durchströmt wird. Das Abwasser fließt durch die offene Stirnseite in den Siebkorb und die Feststoffen werden im Inneren des Trommelsiebes zurückgehalten. Die speziell entwickelte Abdichtung zwischen Gerinne und stirnseitiger Siebkorböffnung gewährleistet dabei, dass kein ungesiebtetes Abwasser den Siebkorb passieren kann. Mit zunehmender Belegung des Siebkorbes mit abgetrennten Feststoffen steigt der Wasserstand vor dem Trommelsieb. Sobald ein vorgegebener maximaler Wasserstand erreicht ist, beginnt die Reinigung des Siebkorbs. Für die Reinigung dreht sich der Siebkorb langsam um seine geneigte(?) Achse. Am Scheitel spritzt eine Düsenleiste Wasser von außen gegen den Siebkorb. Dabei werden die innen am Siebkorb anhaftenden Feststoffe gelöst und in einen Trichter geschwemmt, der im Inneren der Trommel angeordnet ist. Aus dem Trichter wird das Siebgut im freien Gefälle abgeführt. Alternativ kann das Siebgut auch mittels einer Pumpe abgesaugt und auf ein höheres Niveau gefördert werden.

Für die weitere Behandlung des abgetrennten Siebgutes steht die HUBER Waschpresse WAP® liquid zur Verfügung. So kann das Siebgut entwässert und in einen Container abgeworfen werden. Hierdurch kann die vorhandene Schlammbehandlung entlastet werden.

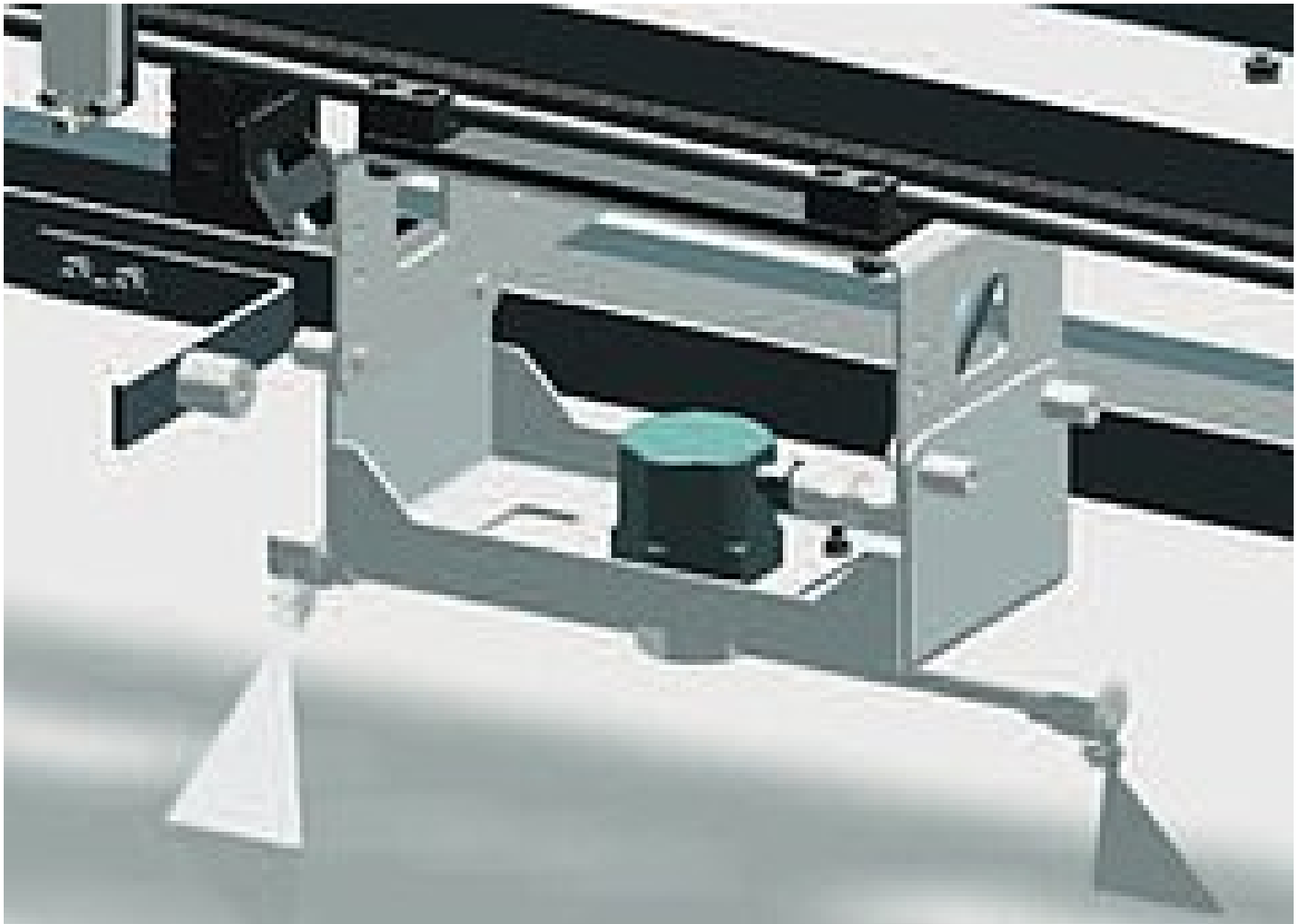

Innovative Hochdruckreinigung

Hochdruckreinigung

Zur präventiven Reinigung des Siebkorbes kann optional eine innovative automatische Hochdruckreinigung integriert werden. Der, durch den Wasserdruck selbsttätig rotierende Düsenkopf wird in einer linearen Bewegung über die gesamte Länge des Siebkorbes geführt. So wird eine sehr effiziente Reinigung des gesamten Siebkorbes erreicht. Der Wasser- und Personalbedarf für die Reinigung wird auf ein Minimum reduziert.

Betriebssichere Abdichtung

Jedes System ist nur so gut wie sein Abdichtungssystem im Zulauf der Maschine. Um eine gesicherte Feststoffabscheidung erzielen zu können, wurde eine spezielle PU-Abdichtung integriert. Diese Abdichtung stellt sicher, dass kein ungesiebtetes Abwasser das HUBER Trommelsieb LIQUID passieren kann. Somit können konstante Abscheideleistungen betriebssicher eingehalten werden.

Wartungsfreundlicher Kettenantrieb

Das HUBER Trommelsieb LIQUID ist mit einer einzigartigen selbstjustierenden Lagerungseinheit mit Kettenantrieb ausgestattet. Die Lagerung ist wassergeschmiert aus einem hochverschleißfesten Kunststoffverbundwerkstoff. Die Lagerung im eingebauten Zustand der Maschine auswechselbar.

Technische Daten

Die Maschine besteht komplett aus Edelstahl und ist im Vollbad gebeizt, so dass sie bestens gegen Korrosion geschützt ist und wenig gewartet werden muss. Die kompakte Maschine kann in einem Behälter geliefert oder direkt in ein Gerinne eingebaut werden.

Das HUBER Trommelsieb ist in 4 Baugrößen erhältlich. Mit Durchsatzleistungen bis zu 10.000 m³/h Abwasser

- Trommeldurchmesser 2,2m
- Trommellänge bis 4m
- Lochblech von 1,5 - 3mm
- Lochweiten Star design von 1 - 2mm
- Maschenweiten von 0,2 - 0,75mm
- Spaltweiten von 0,5-3mm

Für jede Anwendung die richtige Maschine

- Industrielle und kommunale Anwendungen
- Erste und zweite Reinigungsstufe
- Schutz von Membrananlagen
- Maschineller Ersatz des Vorklärbeckens
- Entlastung der biologischen Stufe durch Reduktion von CSB / AFS
- Siebung von Kraftwerkseinläufen
- Behandlung von Kühlwasserkreisläufen
- Brauereiabwasser
- River and sea outfall
- Oberflächen- und Flußwassersiebung

Die Vorteile liegen auf der Hand

- Wirtschaftliche Gerinne-/Maschinendimensionierung
- Geringe Life Cycle Costs
- Einfache Wartung und Betriebsweise
- Automatische rotierende Hochdruckreinigung mit sehr geringem Wasserbedarf (0,25 l/s)
- Einbau in Gerinne oder Behälter
- Bester Korrosionsschutz durch Edelstahlbauweise und Passivierung im Vollbad

Verschiedene Ausführungsformen des HUBER Trommelsiebes LIQUID:

Spaltsieb: Trommelsieb LIQUID ww

- Spaltweite 0.5 / 1 / 2 / 3 mm
- Feststoffrückhalt bei gleichzeitig hohen Durchsatzleistungen von bis zu 10.000 m³/h pro Maschine
- Typische Anwendungen: Mechanische Vorreinigung für Kläranlagen, industrielle fest-flüssig Trennung

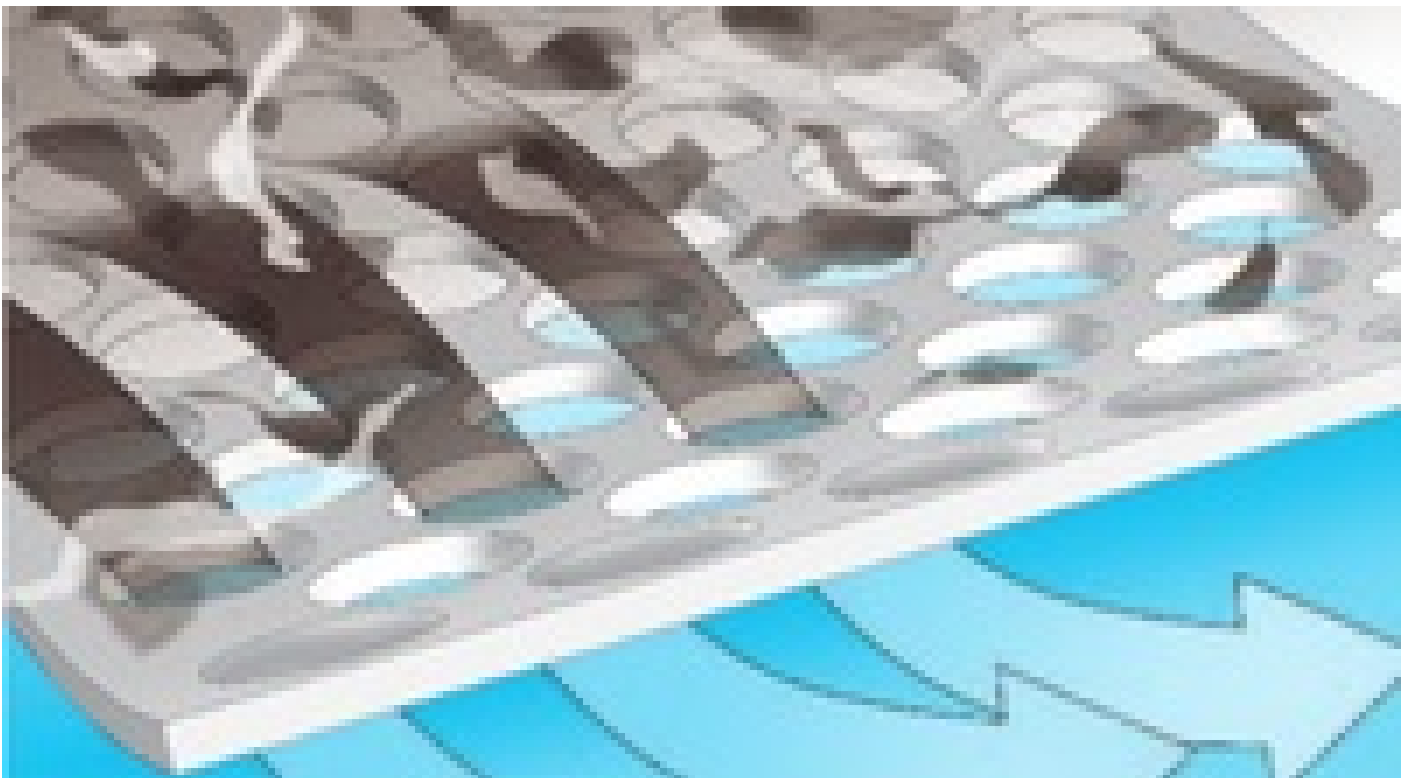
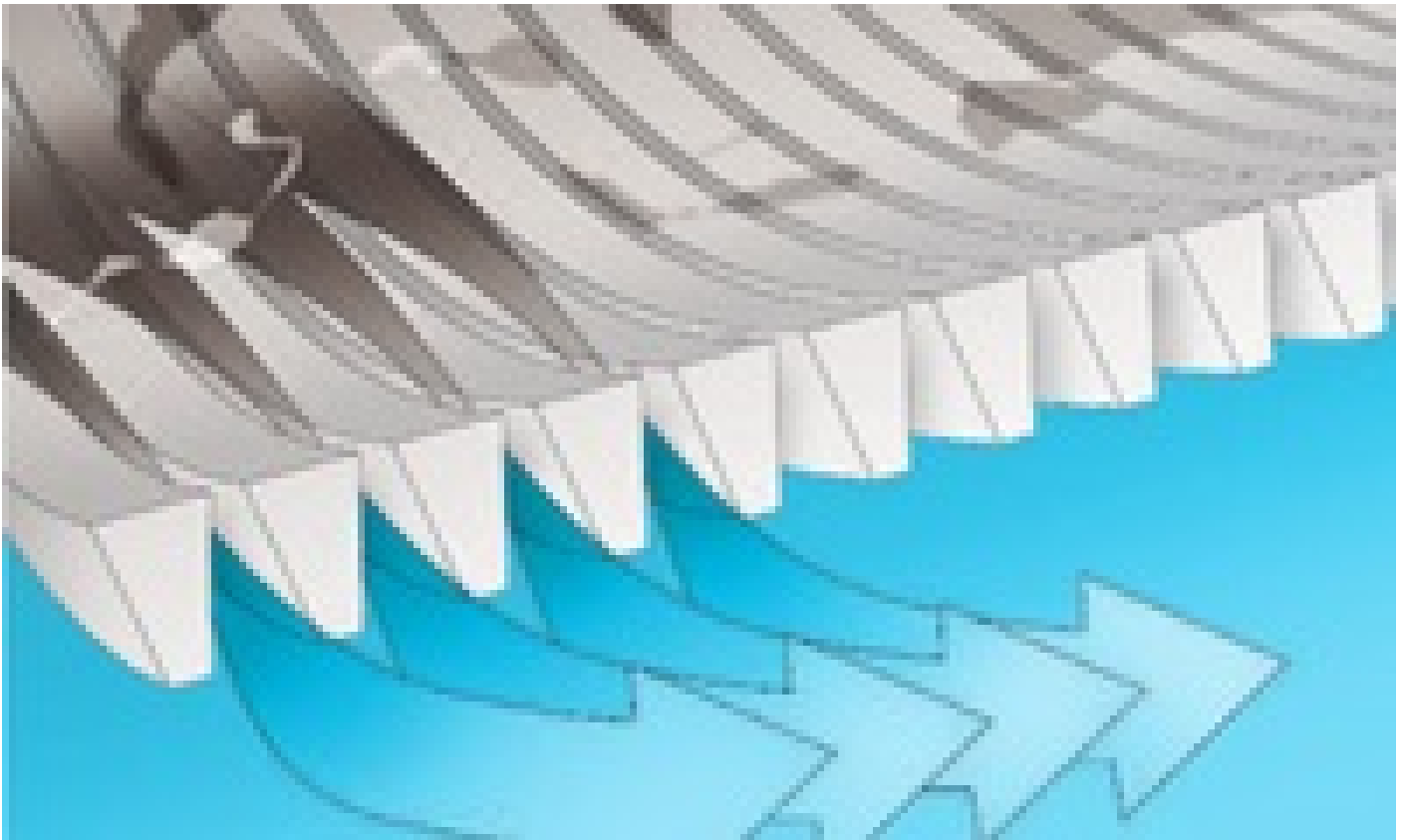

Lochblech: Trommelsieb LIQUID pp

- Lochweite 1.5 / 1 / 2 / 3 mm
- Hohe Abscheideleistungen und Rückhalt von Fasern und Haaren
- Typische Anwendungen: Schutz von Membranbelebungsanlagen

Gekantetes Lochblech: Trommelsieb LIQUID Star

- Lochweite 1 / 1 / 1.5 / 2 mm
- Vergrößerte Siebfläche und damit höherer Durchsatz ; hohe Abscheideleistungen und Rückhalt von Faserstoffen und Haaren
- Typische Anwendungen: Schutz von Membranbelebungsanlagen

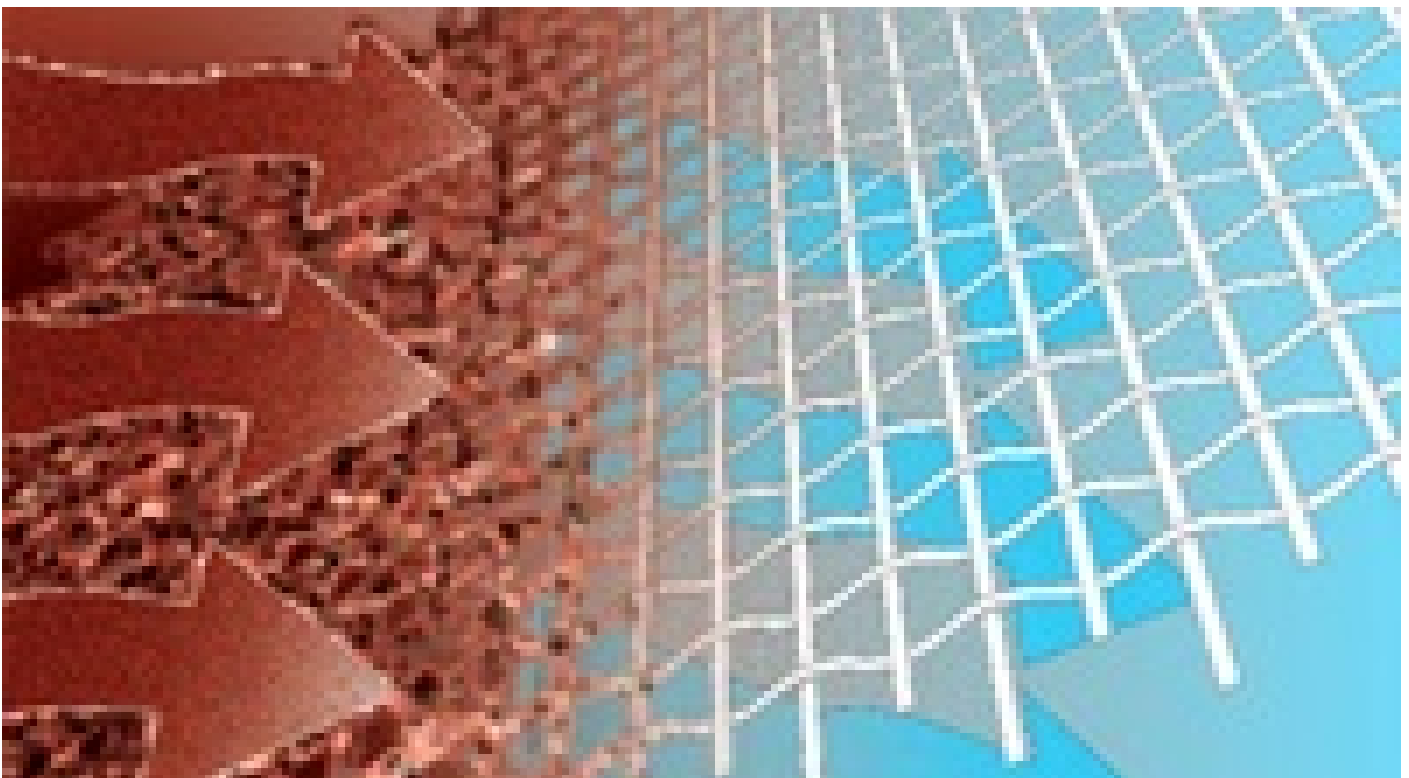
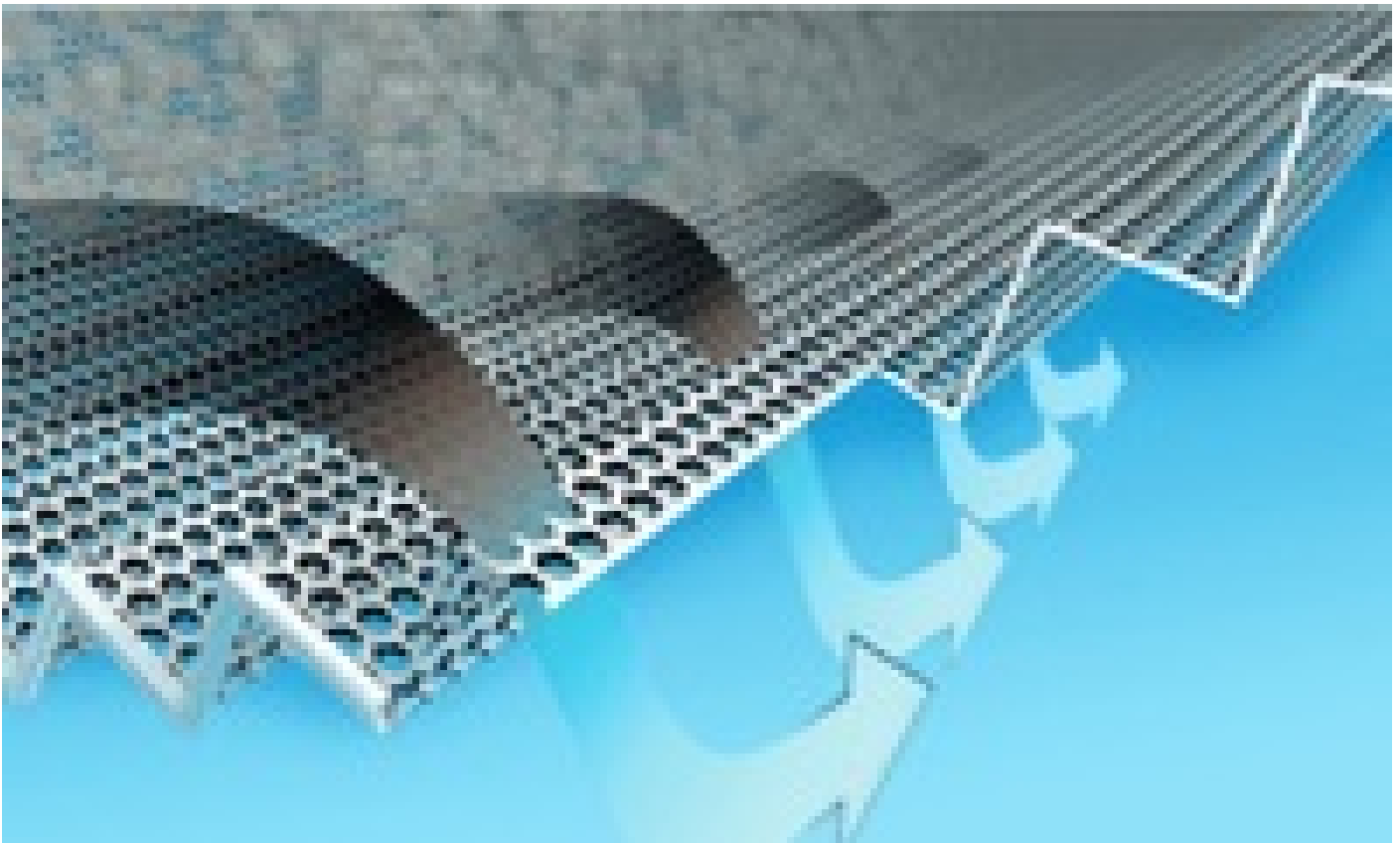

Maschengewebe: Trommelsieb LIQUID Mesh

- Maschenweite von 0,2 bis 0,75 mm
- Höchste Abscheideleistung und Reduktion der CSB- und BSB-Fracht um 20 – 40%.
- Typische Anwendungen: Entfrachtung der Vorklärung, Ersatz des Vorklärbeckens, Sea and River Outfall Anwendungen

Verwandte Produkte:

- [HUBER Trommelsieb LIQUID](#)

Verwandte Lösungen:

- [HUBER-Lösungen zum Abtrennen feinsten Feststoffe durch Mikrosiebung oder Filtration](#)
- [HUBER-Lösungen für die mechanische Vorreinigung](#)

Adresse / address: HUBER SE · Industriepark Erasbach A1 · 92334 Berching · Germany · Telefon / phone: + 49 - 84 62 - 201 - 0 · Fax / fax: + 49 - 84 62 - 201 - 810
e-mail: info@huber.de · Internet: <http://www.huber.de>

Sitz der Gesellschaft / Headquarters: Berching · AG Nürnberg / Register of companies: HRB 25558

Vorstand / Board: Georg Huber (Vorsitzender / CEO), Dr.-Ing. Oliver Rong (stellvertretender Vorsitzender / Vice CEO), Dr.-Ing. Johann Grienberger, Rainer Köhler
Aufsichtsratsvorsitzender / Chairman of the Supervisory Board: Alois Ponnath

USt (VAT)-IdNr.: DE 812353219

Bank: HypoVereinsbank Nürnberg (BLZ 760 200 70) 5 008 409 · SWIFT-BIC: HYVEDEMM460 · IBAN: DE 30 7602 0070 0005 0084 09

