

►► Be- und Entlüftungsanlage L361, max. Durchsatz 720 m³/h

Natürliche Be- und Entlüftungsanlage mit beidseitiger Luftführung zur Verbesserung der hygienischen Situation im Trinkwasserspeicher, Vollständig aus Edelstahl, mit Ausnahme des Filtermaterials, Werkstoff- Nr. 1.4307, unter Schutzgas geschweißt, im Vollbad gebeizt und passiviert.

Im Einzelnen bestehend aus:

Pos. 1.0

Sicherheitsjalousie, einbruchhemmend, einbaufertig, in starrer Ausführung, mit stabilem Rahmen, Lamellen und Insektengitter, Maschung 1 x 1 mm. Das Insektengitter dient als erste Filterstufe zum Abhalten von Kleintieren, Insekten und organischen Grobstoffen. Mindestgröße: 600 x 400 mm

Abmessung: B x H = _____

Pos. 2.0

Luftleitung in Teillängen nach örtlichen Gegebenheiten, mit einer Anschlussplatte passend zur Sicherheitsjalousie aus Pos.1.0 zum luftdichten Andübeln an die Bauwerksinnenseite mit Rohranschlussstutzen. Rohrleitung DN , aus längsnaht geschweißtem Edelstahlrohr, erforderlichen Bögen, Flex-Verbindungen, inklusive Befestigungsmaterial, Moosgummidichtung und Konsolen.

Pos. 3.0

Luftfiltereinheit L361 beidseitig mit Anschlussstutzen, passend zur Luftleitung, ausgestattet mit je einem Vor- und einem Schwebstofffilter, mit zwei Kondenswasserabläufen DN 1/2" aus Edelstahl vor und nach dem Filterpaket, jeweils mit eingebautem Kugelhahn, einschließlich Wandkonsolen.

Die Luftfiltereinheit wird direkt zwischen die Luftleitung gebaut. Darin befindet sich ein Vorfilter der Filterklasse ISO ePM₁₀ 75% nach EN ISO 16890, und dient als zweite Filterstufe. Der Vorfilter wird benötigt um die Standzeit des nachgeschalteten Schwebstofffilters zu erhöhen. der die dritte Filterstufe bildet. Dieser entspricht der Filterklasse H13 und besitzt einen Abscheidegrad von mindestens 99,99% nach DIN EN 1822. Beide Filter bestehen aus keimabtötendem Material, so dass auch bei hoher Beladung und Luftfeuchtigkeit keine hygienische Belastung des Trinkwassers erfolgt.

Die Überwachung der Filterverschmutzung erfolgt durch einen Druckmessumformer. Der Druck wird vor und nach dem Filterpaket erfasst, die Druckdifferenz erscheint auf einem vierstelligen Display. Zusätzlich wird der Differenzdruck mittels Analogwert 0 10 V, 4 20 mA bereitgestellt.

Standardmessbereich: 0 ... 1000 Pa, voreingestellt auf 500 Pa

Versorgungsspannung: 24 V AC/DC

Linearität: ±1,5%

Temperatur-Drift: 0,1% pro K

Kabelverschraubung: M 12

Schutzart: IP 65

Relaisausgang: Potentialfreier Wechselkontakt

Es besteht die Möglichkeit zum Anschluss an eine Fernwirk- bzw. Alarmanlage.

Ein Stromanschluss muss bauseits vorhanden sein.

Typ L361

Luftfilterkasten L x B x H = 520 x 640 x 725 mm.

Pos. 4.0

Sicherheitsventil als zusätzliche Über-/Unterdruck-sicherung zum Schutz des Bauwerks bei Betriebsstörungen. Der Ansprechdruck beträgt 1000 Pa.

Hinweis: Die Standsicherheit des Behälters muss bei allen gewöhnlichen und außergewöhnlichen Betriebszuständen gewährleistet sein. Nur bei ausreichender Dimensionierung des Bauwerkes und aller Bauteile kann der Auftraggeber auf eigenes Risiko auf ein Sicherheitsventil verzichten. Dies ist eigenverantwortlich mit dem Statiker abzustimmen.

Pos. 5.0

Montage betriebsfertig, ohne Maurer-, Putz und Stemm- arbeiten, ohne Elektroarbeiten, ohne Entleerungsleitung, einschließlich Einweisung des Bedienpersonals vor Ort.

Bedarfspositionen - Ersatzteile

Pos. 6.0

Vorfilter Filterklasse ISO ePM10 75% nach EN ISO 16890

Pos. 6.1

Schwebstofffilter, Filterkassette H13, Abscheidegrad 99,99% nach DIN EN 1822, für Typ L361

Optional:

► Edelstahl Werkstoff 1.4404 (AISI 316 L)

► Radial-Rohrventilator zum Einbau in die Luftleitung

DN _____ , zur Zwangsbelüftung.

► mit Netzteil zur Regelung des Druckmessumformers von 230 V auf 24 V

Be- und Entlüftungsanlage L 361

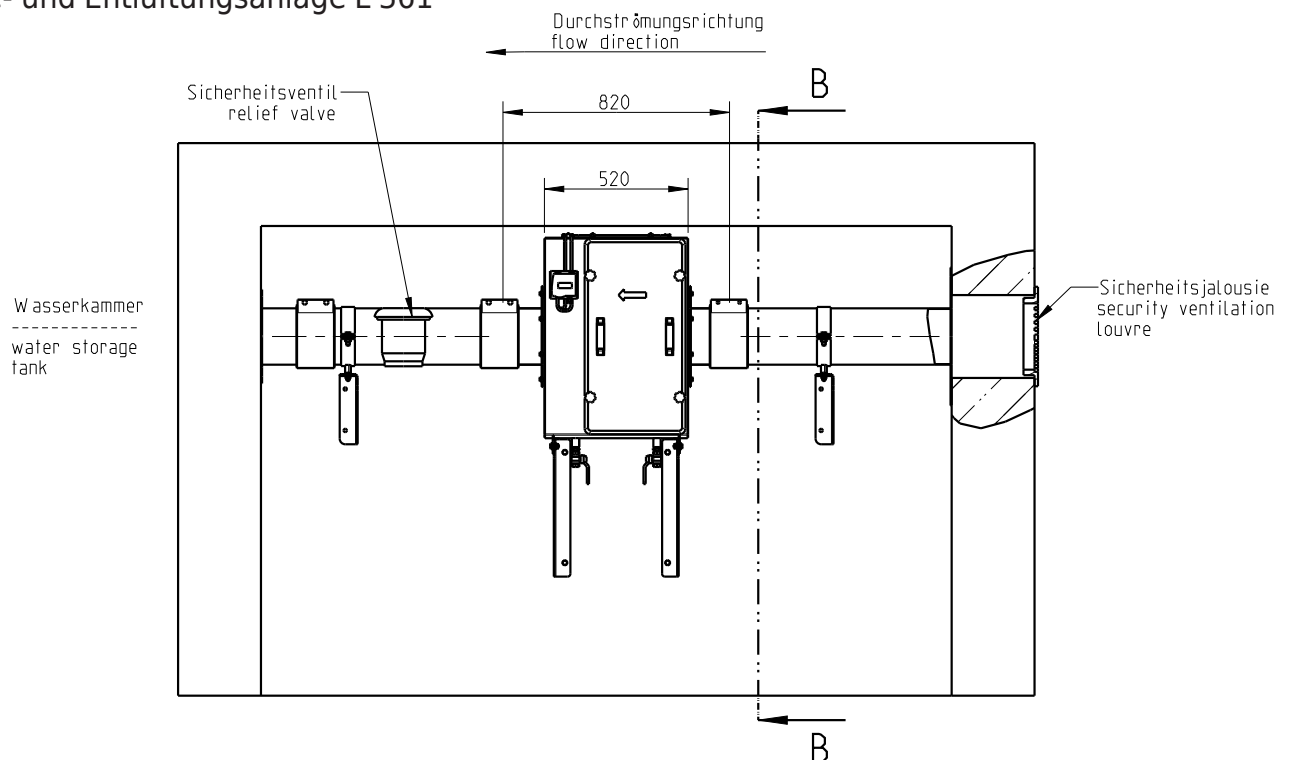

HUBER SE

Industriepark Erasbach A1 · D-92334 Berching
Telefon: + 49-84 62-201-0 · Fax: + 49-84 62-201-810
info@huber.de · Internet: www.huber.de

Technische Änderungen vorbehalten
Zeichnungs-Nr. 190.046, 5.2022

Be- und Entlüftungsanlage L361,
max. Durchsatz 720 m³/h